



# KLAPKA S OVLÁDÁNÍM

Kr, Ke, Kp 152-60j

Kr, Ke, Kp 220-60j

Klapka s ovládním, vyrobená firmou TAURUS, s r.o., Chrudim, je určena k rozdělování technologického toku suroviny ve spádových dopravních cestách linky, ze zásobníků, dopravníků a sil ve výrobních krmiv a obilních sil.

Klapka není určena k dávkování materiálů!

Používá se pro montáž do technologických celků pro přípravu krmných směsí pro zvířata a podobných průmyslových provozů, skládajících se ze skladovacích zařízení materiálů a následných technologických zařízení pro zpracování suchých sypkých hmot.

**Ovládní: ruční-r, elektrické-e, pneumatické-p.**



Základ objednacího číslo	Výkonnost t/h*	a	b	c	d	e	f	g	h	Základní hmotnost kg
S 1 5 3 x . x	32	152	152	100	152	202,5	53,5	60	450	10,9
S 2 5 3 x . x	75	220	220	140	220	278	73	60	600	28,2

Příklad: Klapka typ Kr 152-60j - objednací číslo S 153E.0

Klapka - výkon do 32 t/h, s přípojovacím rozměrem 152x152, s elektrickým servopohonem.

\* Výkonnost se rozumí pro pšenici o objemové hmotnosti 750 kg.m<sup>3</sup> při vlhkosti do 18%.

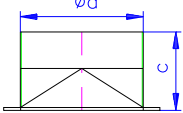
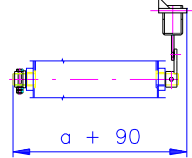
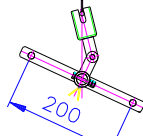
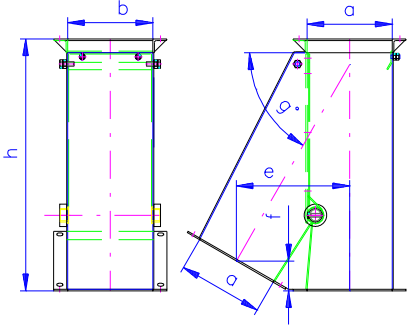
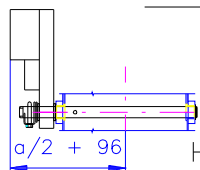
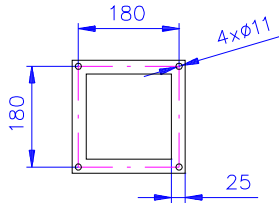
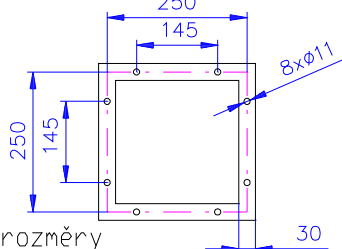
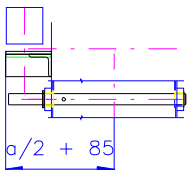
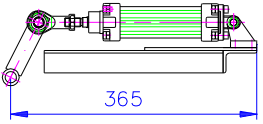

# Základní rozměry stroje

<p>Objednací číslo: <u>x x x x . 1</u></p>  <p>Hmotnost : ø152 - 1,3 kg ø220 - 2,5 kg</p>	<p>Ruční ovládání Objednací číslo: <u>x x x R . x</u></p>   <p>Hmotnost: 1,2 kg</p>
 <p>Základ objednacího čísla:</p>	<p>Elektro ovládání - příkon do 15 W Objednací číslo: <u>x x x E . x</u></p>  <p>Hmotnost: 3,8 kg</p>
<p>K 1 5 3 x . 0                      K 2 5 3 x . 0</p>   <p>Připojovací rozměry</p>	<p>Pneu ovládání Spotřeba vzduchu 1,6 dm<sup>3</sup>/100 mm zdvihu Objednací číslo: <u>x x x P . x</u></p>   <p>Hmotnost: 4,5 kg</p>